

MONTAGEHANDLEIDING / NOTICE DE MONTAGE

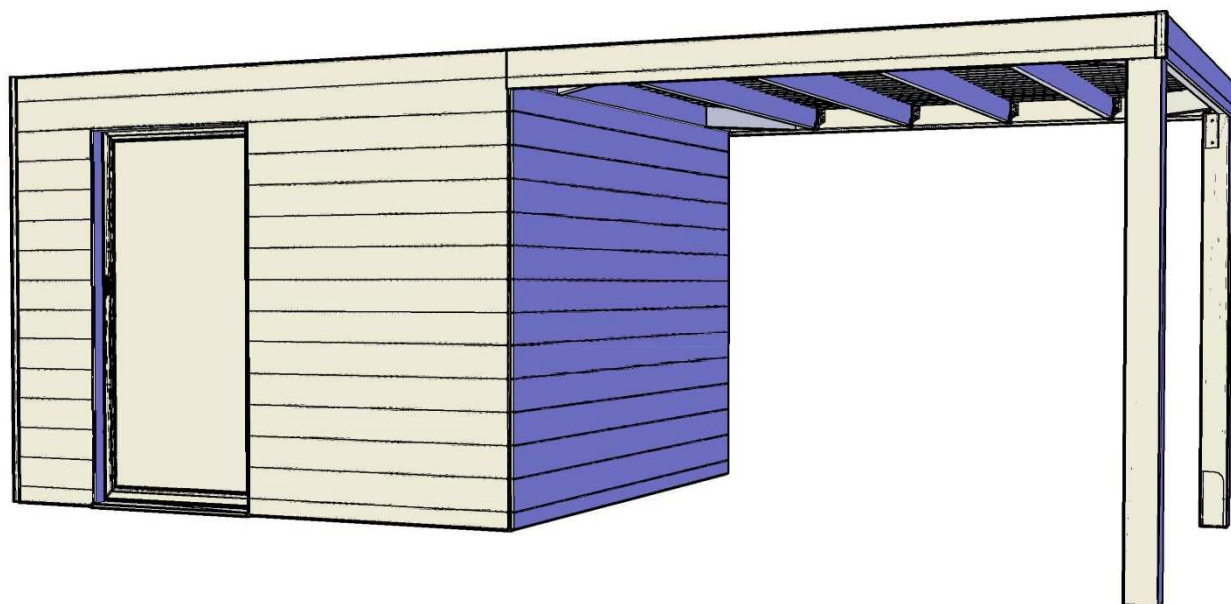

BOX WPC (MET LUIFEL EN WAND) TOKYO E

INHOUDSOPGAVE / TABLE DES MATIÈRES

1. HET GEREEDSCHAP – LES OUTILS – TOOLS – GERÄT.....	3
2. ONDERDELEN – ACCESSOIRES - PARTS - ZUBEHÖR	4
2.1 OPTIE: wand onder luifel / EN OPTION: parois au dessous l’abri / OPTION: wall under louver / OPTION: Wand unter Schutzdach.....	17
3. PLAATSING EPDM DAKBEDEKKING / POSE DE LA COUVERTURE DU TOIT EPDM / INSTALLATION OF EPDM ROOF COVER / INSTALLATION DER EPDM-DACHABDECKUNG	21
3.1 Positionering EPDM folie / Application de la feuille EPDM / Application of the EPDM foil / Positionierung von EPDM-Folie.....	22
3.2 Plaatsing hemelwaterafvoer / Installation du tuyau de descente / Installation of rainwater drainage / Installation des Fallrohrs.....	22
3.3 Verlijming van de EPDM folie / Collage de la feuille EPDM / Bonding of the EPDM foil / Collage des EPDM- Blattes	24
3.4 Afwerking van de hemelwater afvoer / Finition de la descente de l’eau / Finish of water drainage / Den Abstieg des Wassers beenden	27
3.5 Afwerking dakranden / Finition du contour du toit / Finish of roof edges / Den Abstieg des Traufe.....	28

1. HET GEREEDSCHAP – LES OUTILS – TOOLS – GERÄT

1.



2. ONDERDELEN – ACCESSOIRES - PARTS - ZUBEHÖR

2.



Schroef verzinkt / Vis galvanisé / Screw galvanized / Schraube galvanisiert



4x30



4x60



M8x50



4.5x80



5x100



M8x20

Schroef inox / Vis inoxydable / Screw stainless steel / Schraube Edelstahl



3.5x16



4x30



4.8x38 OPERAL SCHROEF



M6X16

Schroeven zelftappend / Vis autotaraudeuse / Screw self-tapping / Schneidschraube



4.8x16

01



4x60

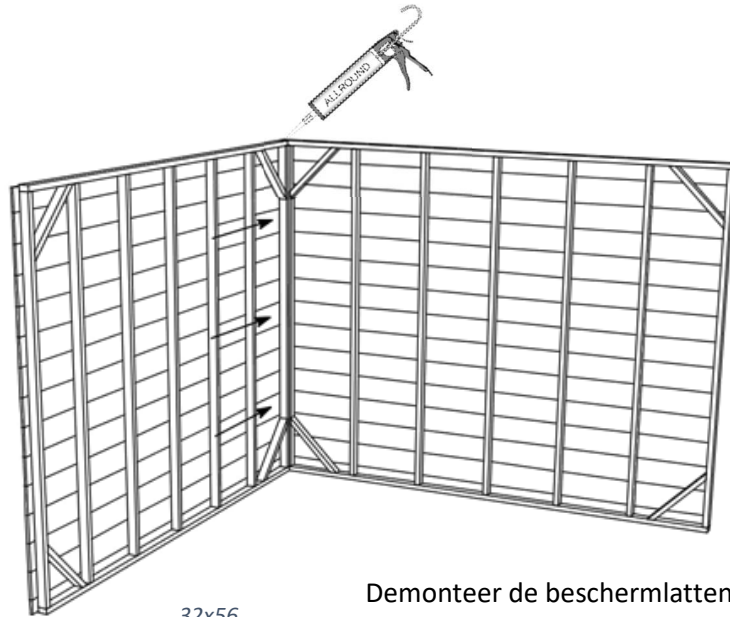

32x56

Demonteer de beschermlatten.
Démontez lattes de protection.
Dissamble protective slats.
Demontieren Sie die Schutzlamellen.



4x60

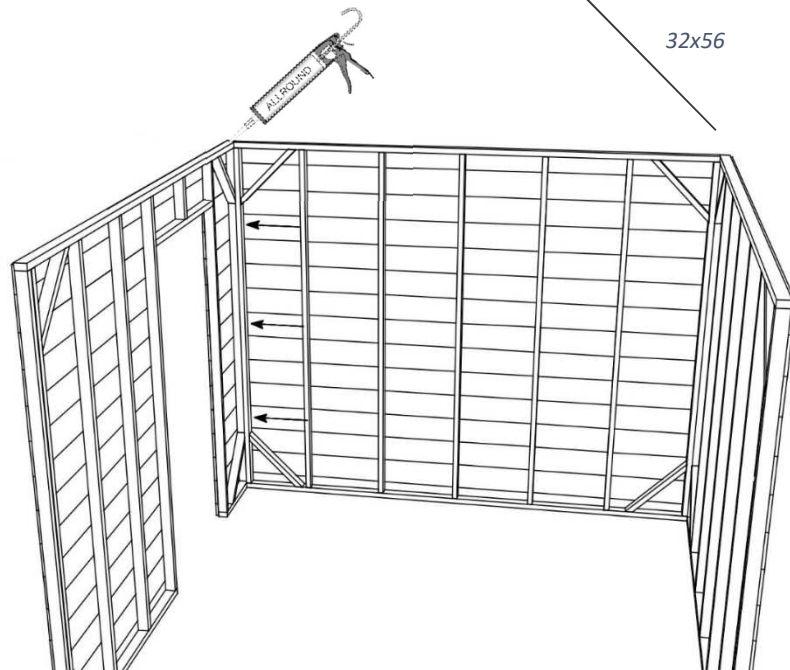

32x56

02

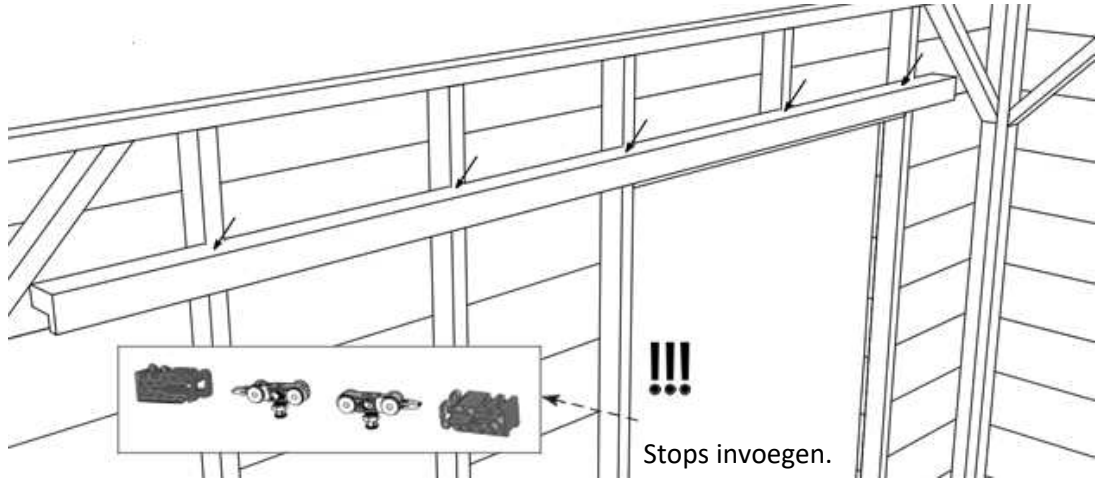

Stops invoegen.
Ajouter les boutons.
Add the stoppers.
Stops anfügen.

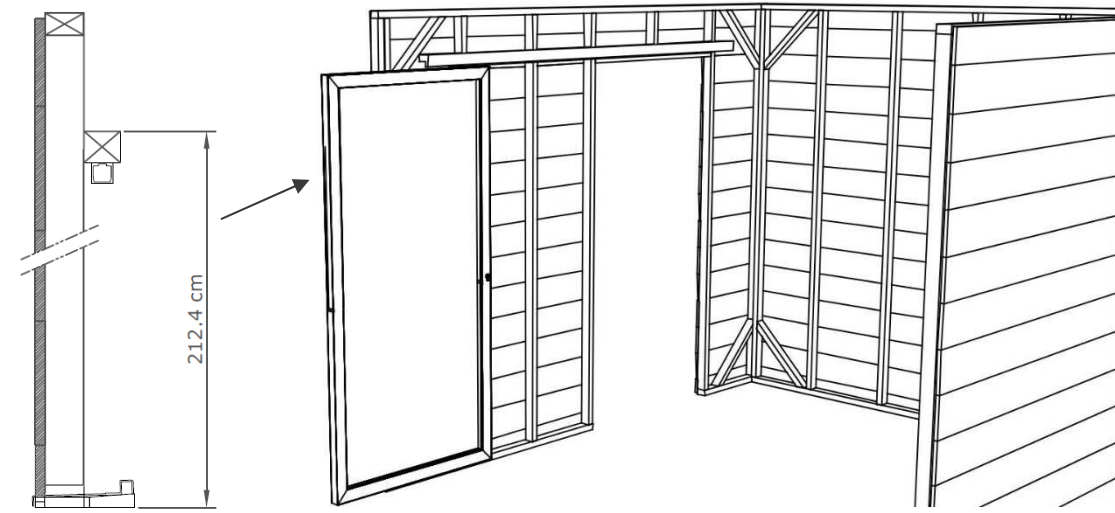

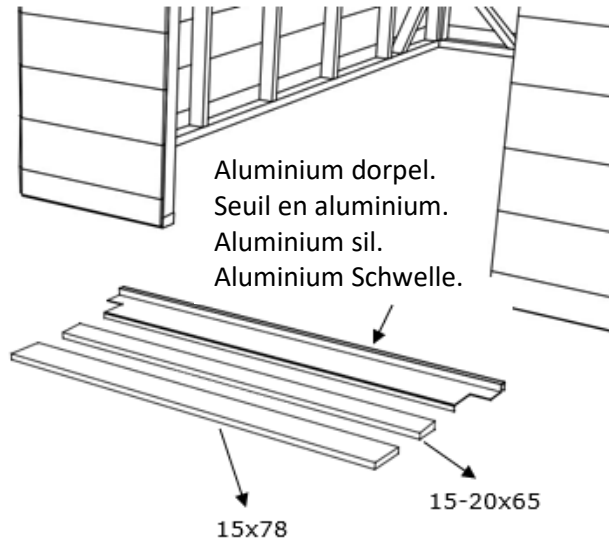
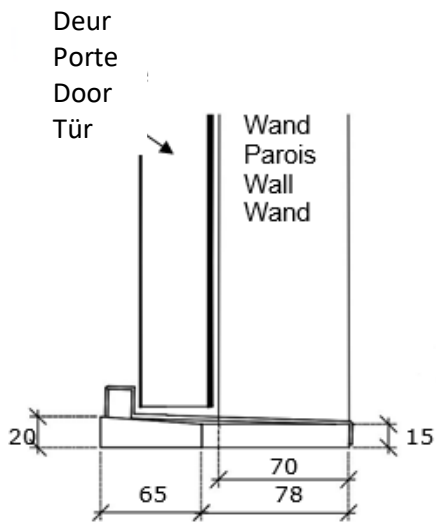
TIP – CONSEIL – TIP – TIPP*Bij voorkeur te verlijmen aan de grond.**De préférence à coller sur le sol.**Preferably to be glued to the ground.**Vorzugsweise auf den Boden kleben.***Hout in zelfde lijn met planketten.****Bois aligné avec les planchettes.****Wood aligned with boards.****Holz in gleicher Linie mit Regal.**

04



VOORGEVEL
FAÇADE
FRONT
FASSADE

ACHTERGEVEL
PAROI DU DOS
BACK WALL
RÜCKWAND

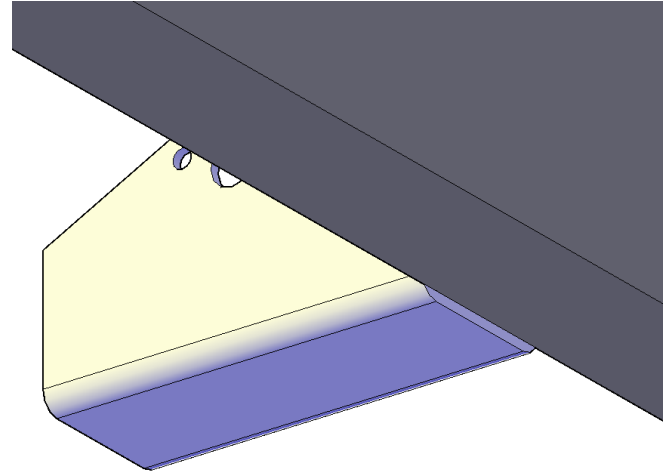
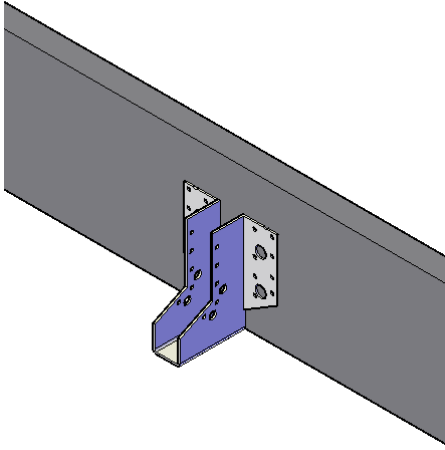
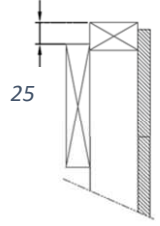
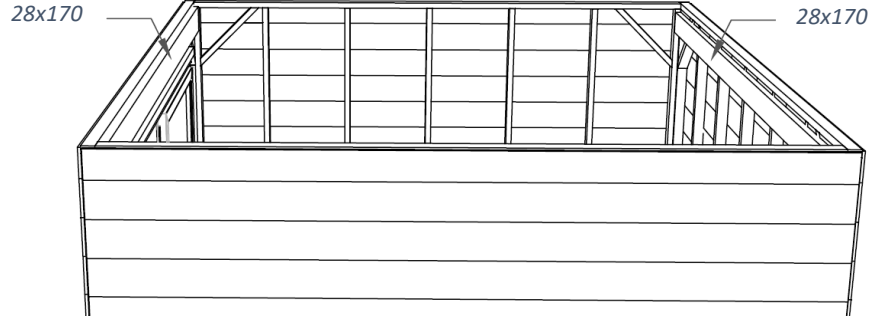
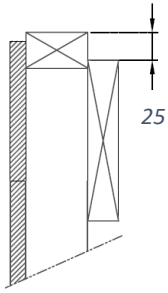

05



Te verdelen over de breedte van de constructie (tussenafstand maximaal 600mm)
A distribuer sur la largeur de construction (espacement maximum 600mm)
To divide over the total width of the construction (spacing maximum 600mm)
Zur Verteilung über die Baubreite (Abstand maximal 600mm)

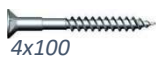
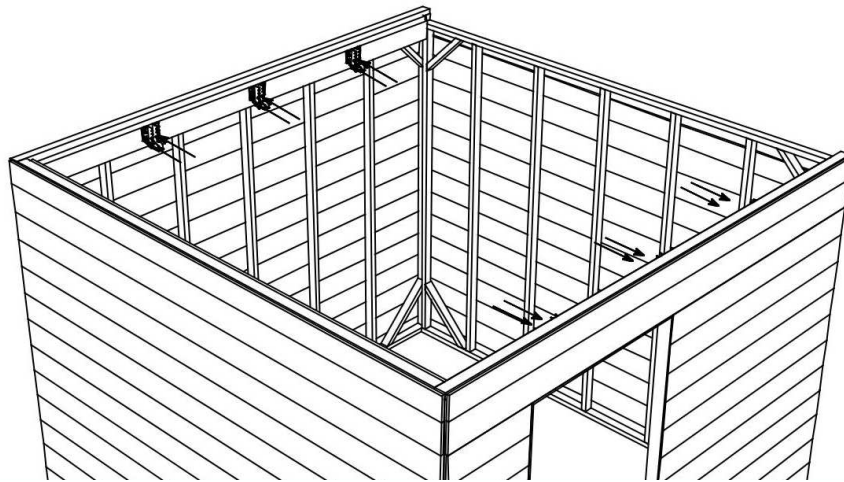

De hoogte van de lat A dient gelijk te komen met de bovenzijde van de dwarsliggers B.
La hauteur de la latte A doit être au même niveau que le haut des barres transversales B.
The height of the slat A must be aligned with the top of the crossbars B.
Die Lamellenhöhe A sollte bündig mit der Oberseite den Schläfers sein B.

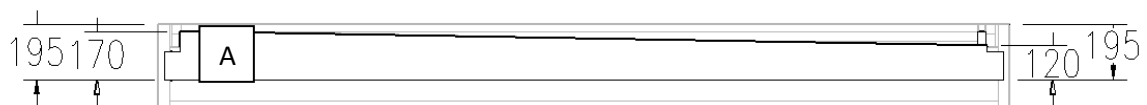
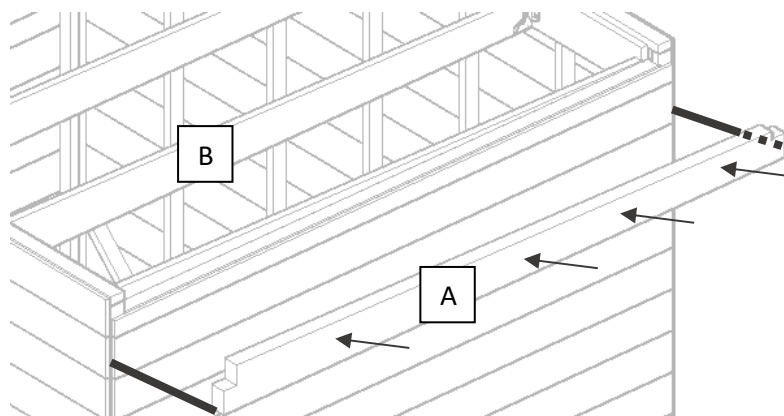

Zet de paalvoet vast met moeren en bouten.
 Keuze van bouten hangt af van type ondergrond.
 Daarom zijn deze niet meegeleverd.
 Fixez les pieds avec des écrous et des boulons
 Le choix des boulons dépend du type de souterrain
 Ils ne sont donc pas inclus.
 Secure the pole foot with nuts and bolts.
 The choice of bolts depends on the type of substrate.
 That is why they are not included.
 Sichern Sie den Stangenfuß mit Schrauben und Muttern.
 Die Wahl der Schrauben hängt von der Art des Untergrunds ab.
 Deshalb sind sie nicht enthalten.

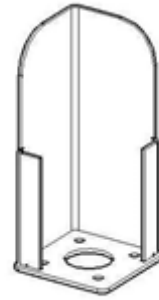

M6x16

OPTIE 1: Bovengronds
 OPTION 1: Aérien
 OPTION 1: Above ground
 OPTION 1: Oberirdisch

OPTIE 1: Ondergronds
 OPTION 1: Sous terre
 OPTION 1: Under ground
 OPTION 1: Unterirdisch

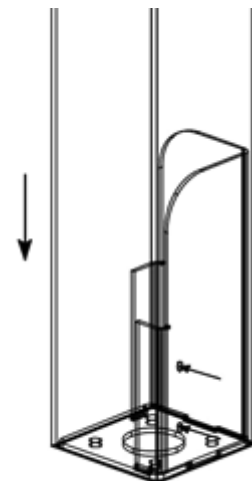
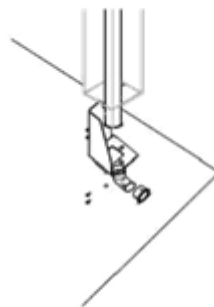
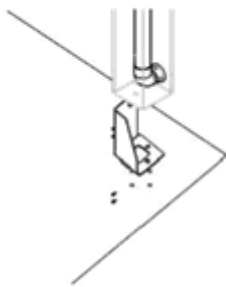

De nieuwe aluminium luifelpaal is enkel bovengronds te gebruiken.
 Wanneer deze toch in de grond zou worden gestoken, vervalt de garantie op het lakwerk.
 Ook wanneer tegels, aarde of ander bodemmateriaal tot tegen de aluminium zijanten komt, vervalt de garantie op het lakwerk.
 Le nouveau poteau en aluminium ne peut être utilisé aérien.
 S'il était néanmoins insérée dans le sol, la garantie sur la peinture expirera.
 Même lorsque les carreaux, la terre ou d'autres matériaux du sol touchent les côtés en aluminium, la garantie sur la peinture expire.
 The new aluminum pole can only be used above ground.
 If it were nevertheless inserted into the ground, the warranty on the paintwork will expire.
 Even when tiles, soil or any other material touches the aluminum sides, the warranty on the paintwork expires.
 Der neue Aluminium-Ppfahl kann nur oberirdisch verwendet werden.
 Wenn es dennoch in den Boden gesteckt wird, erlischt die Garantie für die Lackierung.
 Auch wenn Fliesen, Erde oder anderes Bodenmaterial die Aluminiumseiten berühren, Die Garantie für den Lack erlischt.

07



Paal afzagen op gewenste hoogte.
Sciez le poteau à l'hauteur.
Sawing the pole to the desired height.
Sägen Sie der Pfahl auf die gewünschte Höhe.

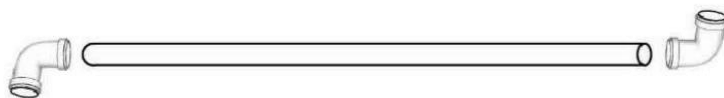
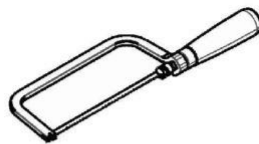
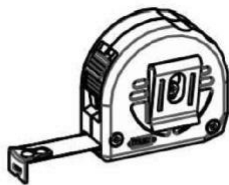
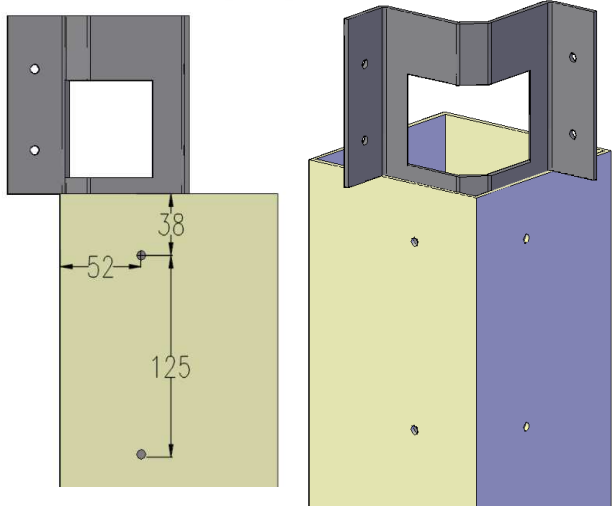
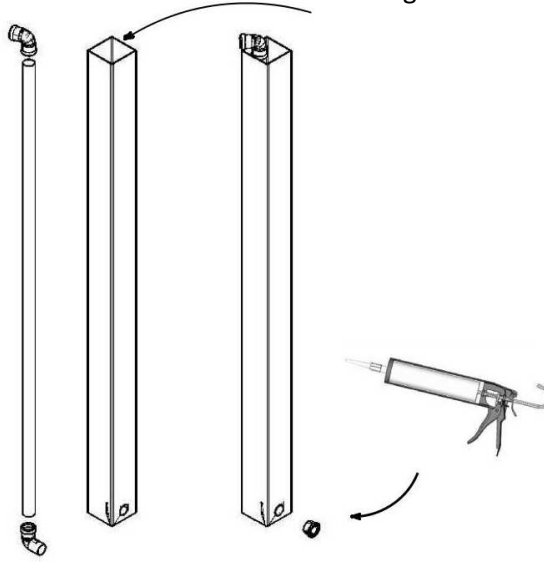

08

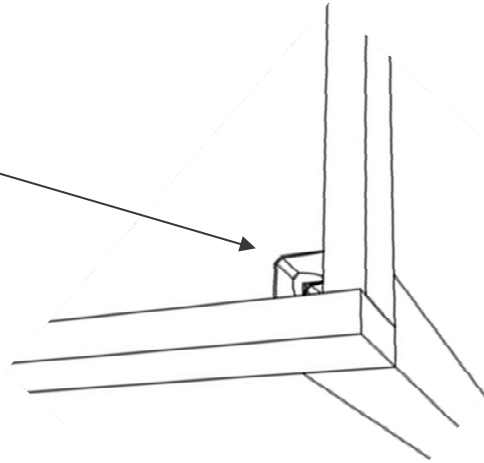
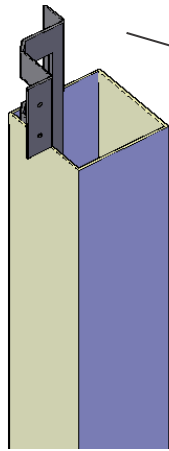

09

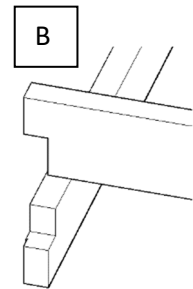
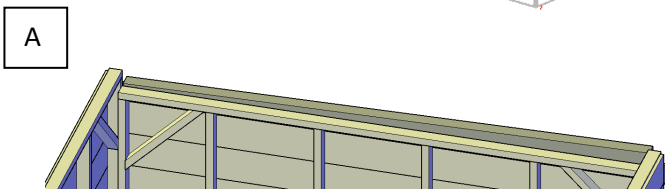
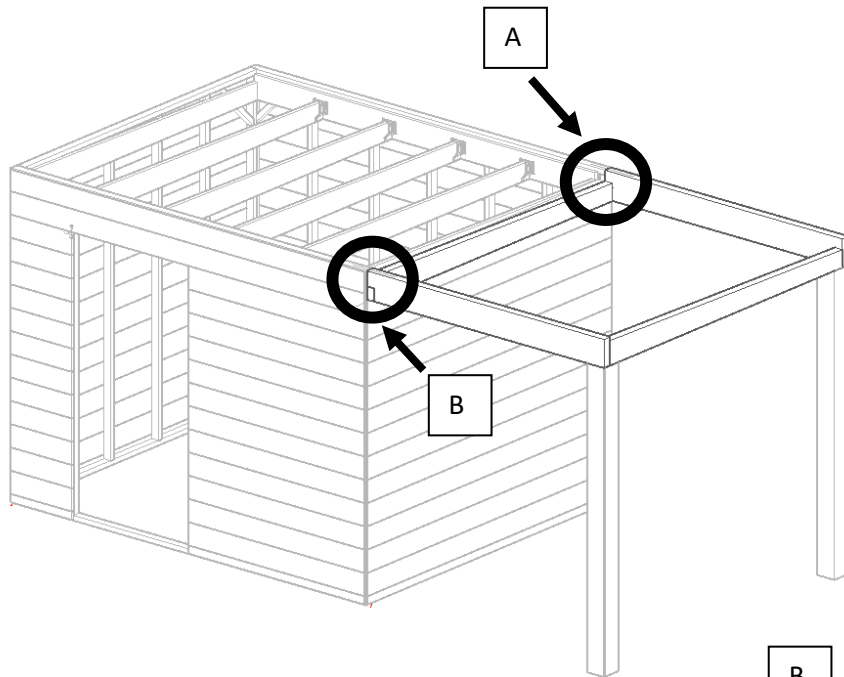

10



Te verdelen over de breedte van de constructie (tussenafstand maximaal 600mm)
A distribuer sur la largeur de construction (espacement maximum 600mm)
To divide over the total width of the construction (spacing maximum 600mm)
Zur Verteilung über die Baubreite (Abstand maximal 600mm)

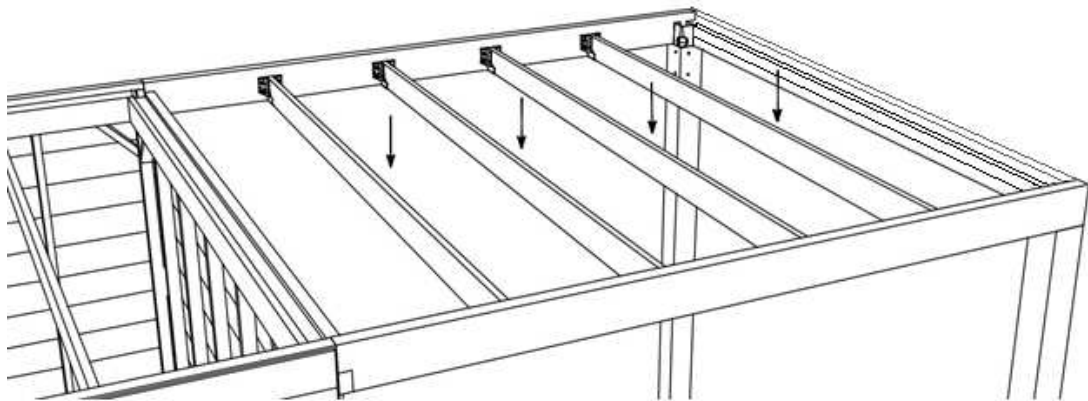
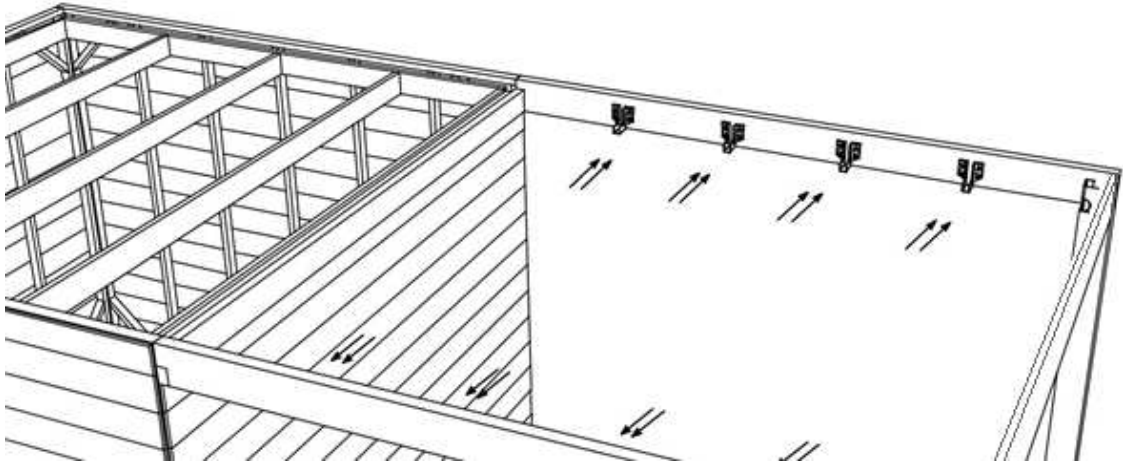

11

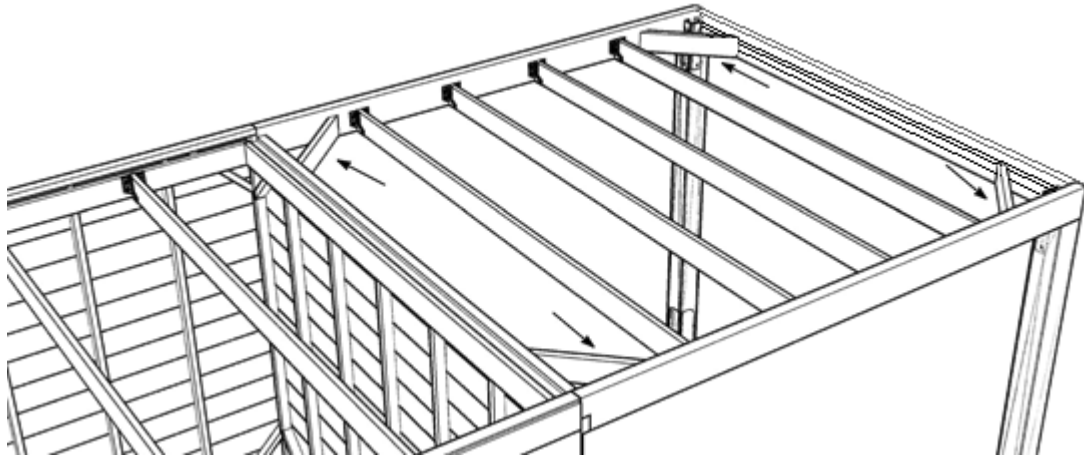

12

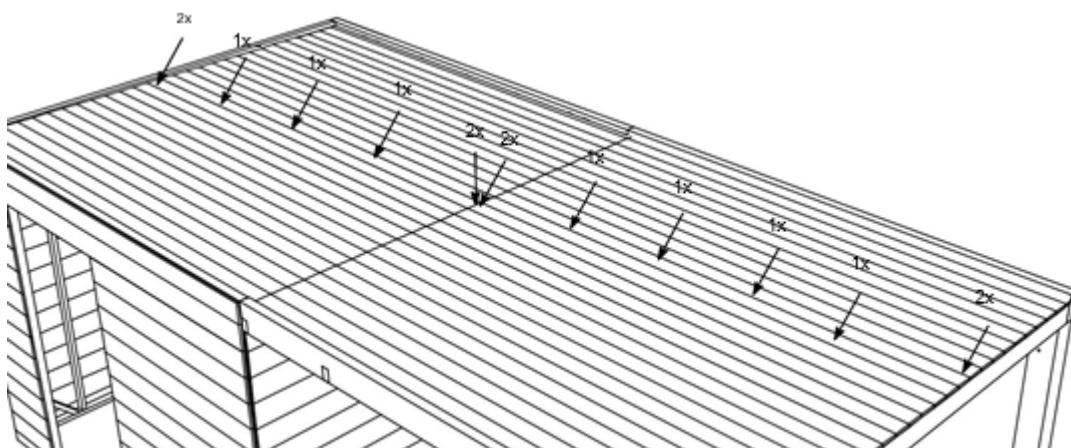
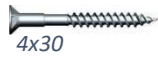

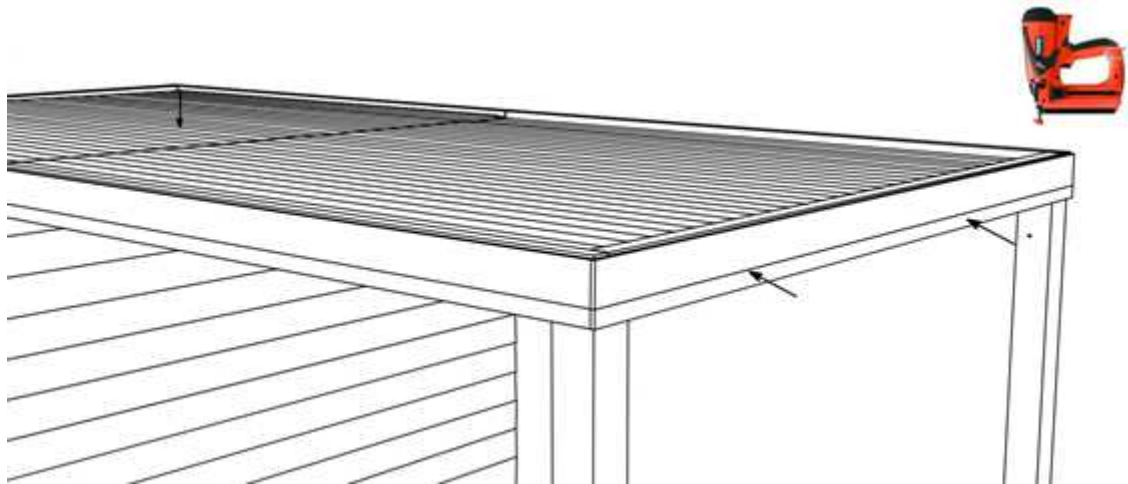
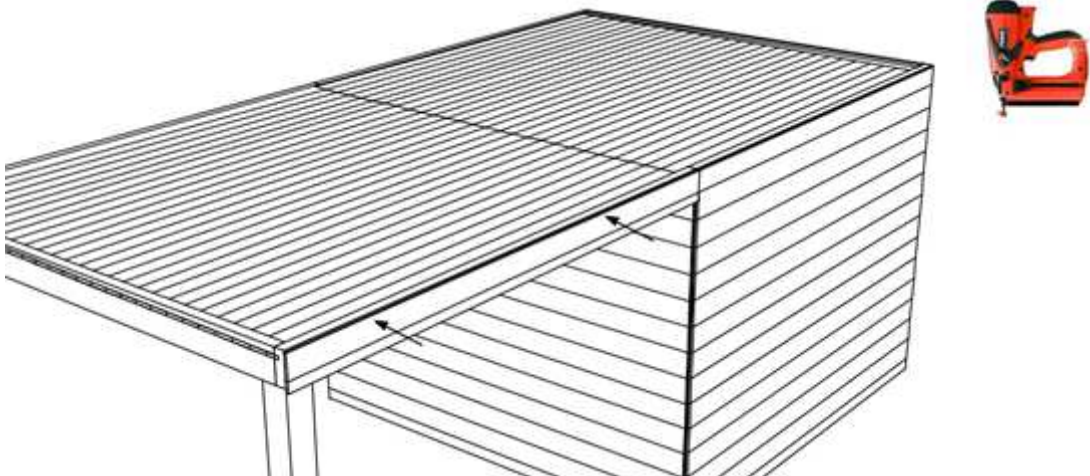
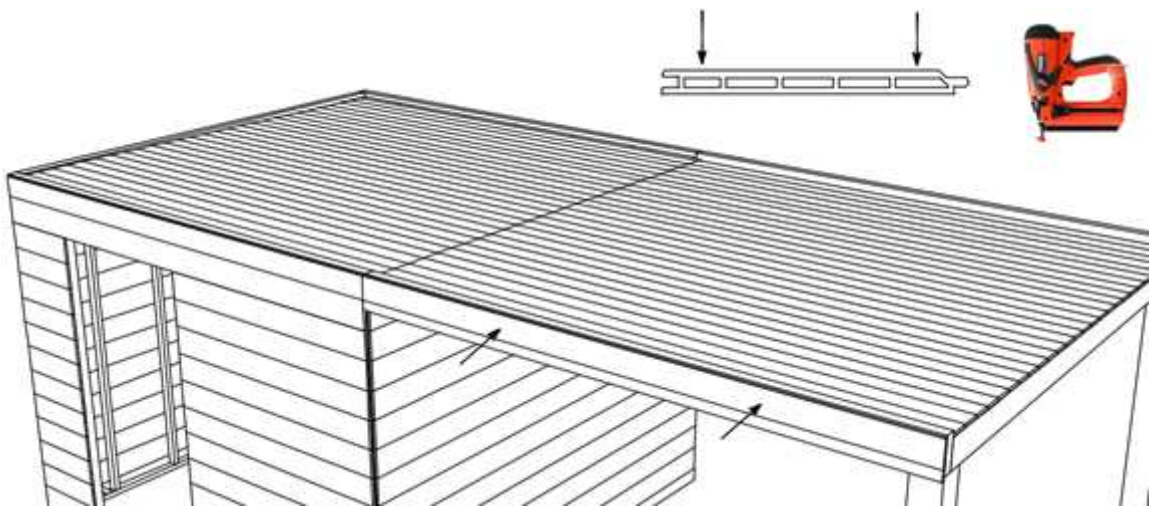

14

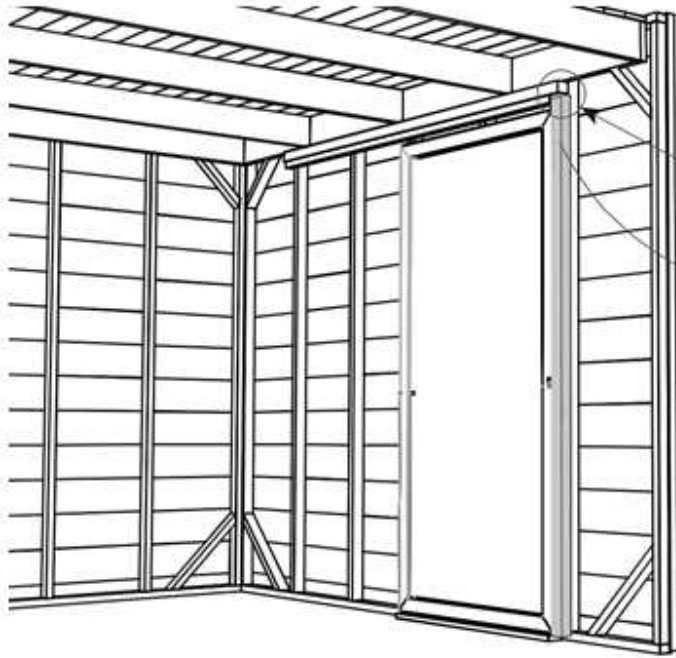

Stop afregelen.
Reglez les boutons.
Adjust the stopper.
Stellen Sie den Anschlag ein.



45 x 80 L: 2080

kader / cadre
frame/ Rahmen

planchettes
planchettes
boards
Regal

35

15



2mm speling / jeu / clearance / abstand

10mm speling / jeu /
clearance / abstand

985mm

1965mm

1965mm

70x10

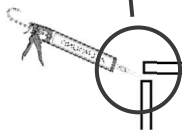

16

2.1 OPTIE: wand onder luifel / EN OPTION: parois au dessous l'abri /
OPTION: wall under louver / OPTION: Wand unter Schutzdach

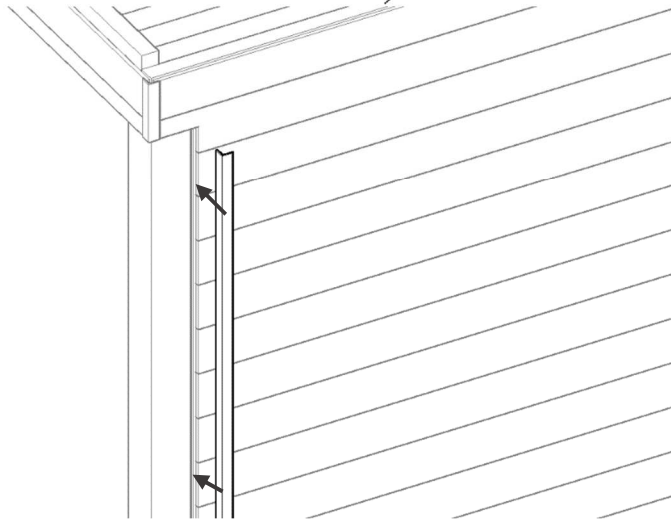
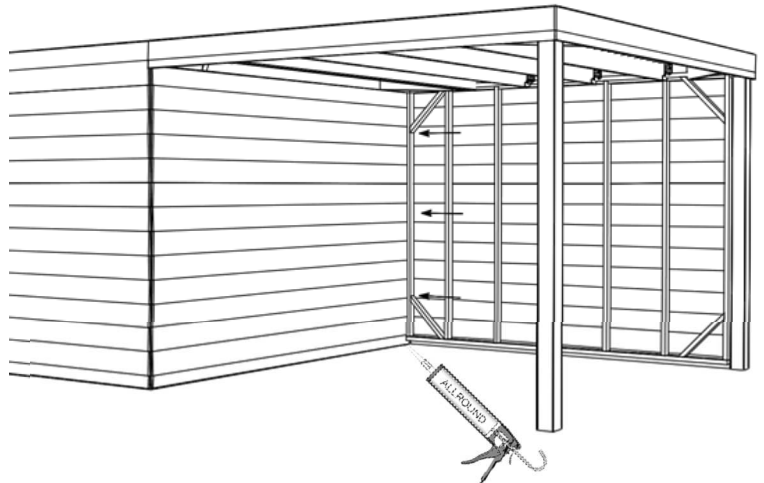

Zelf uit te zagen / à couper
soi-même / to be sawed /
selbst zu sägen

2.2 PLAATSING VAN DE PLAFOND- EN ACHTERWANDBEKLEDING / MISE EN PLACE DU REVÊTEMENT DE PLAFOND ET DE PAROI ARRIÈRE / PLACEMENT OF THE CEILING AND REAR WALL CLADDING / PLATZIERUNG DER DECKEN- UND RÜCKWANDVERKLEIDUNG

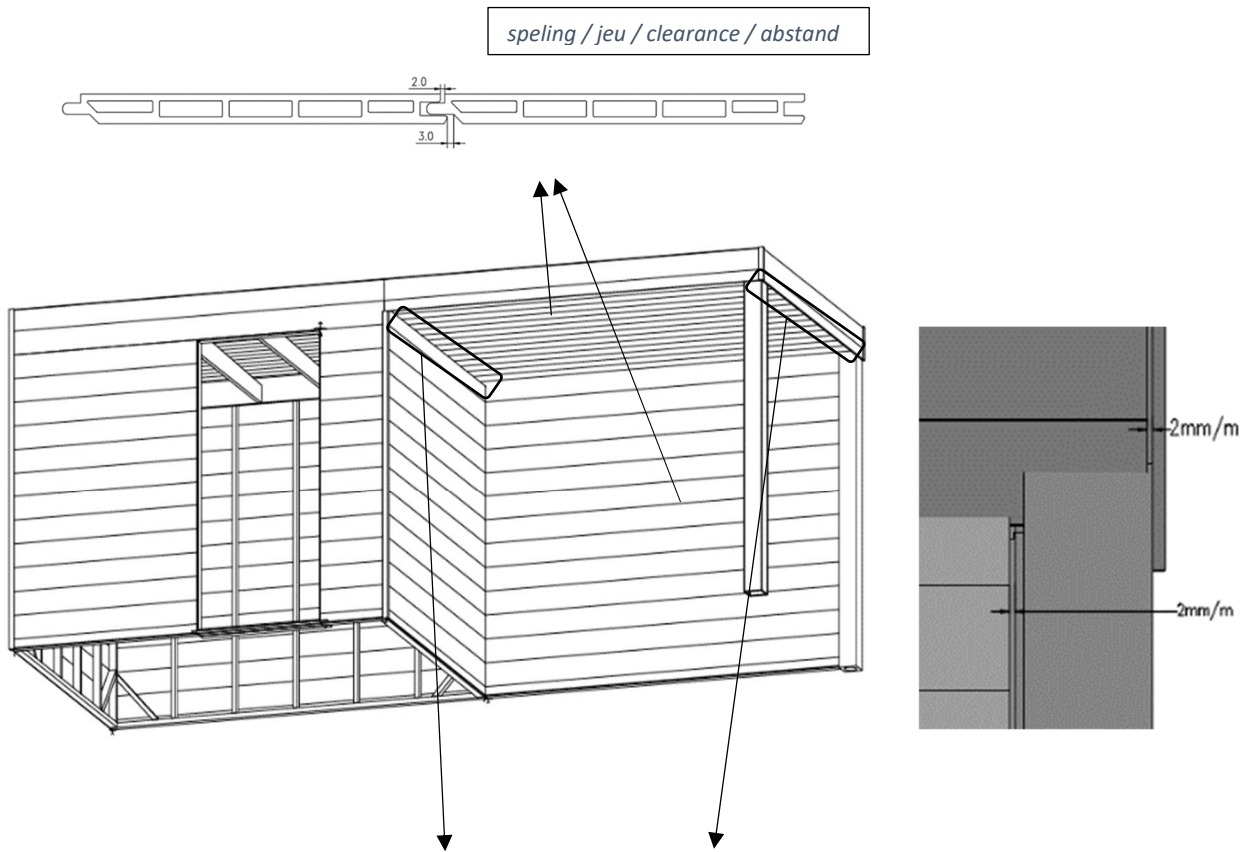

Op de lengte van de planketjes wordt een speling voorzien van 2mm/m langs beide zijden. Gebruik de EPDM-band rol om alle zichtbare openingen tussen de WPC-planketjes een donkere achtergrond te geven.

Sur la longueur des étagères, un jeu de 2 mm / m est prévu des deux côtés. Utilisez le rouleau de ruban EPDM pour donner à tous les espaces visibles entre les étagères WPC un fond sombre

On the length of the shelves, a clearance of 2mm / m is provided on both sides. Use the EPDM tape roll to give all visible gaps between the WPC shelves a dark background

Auf der Länge der Regale ist auf beiden Seiten ein Abstand von 2 mm / m vorgesehen.

Verwenden Sie die EPDM-Bandrolle, um allen sichtbaren Lücken zwischen den WPC-Regalen einen dunklen Hintergrund zu verleihen



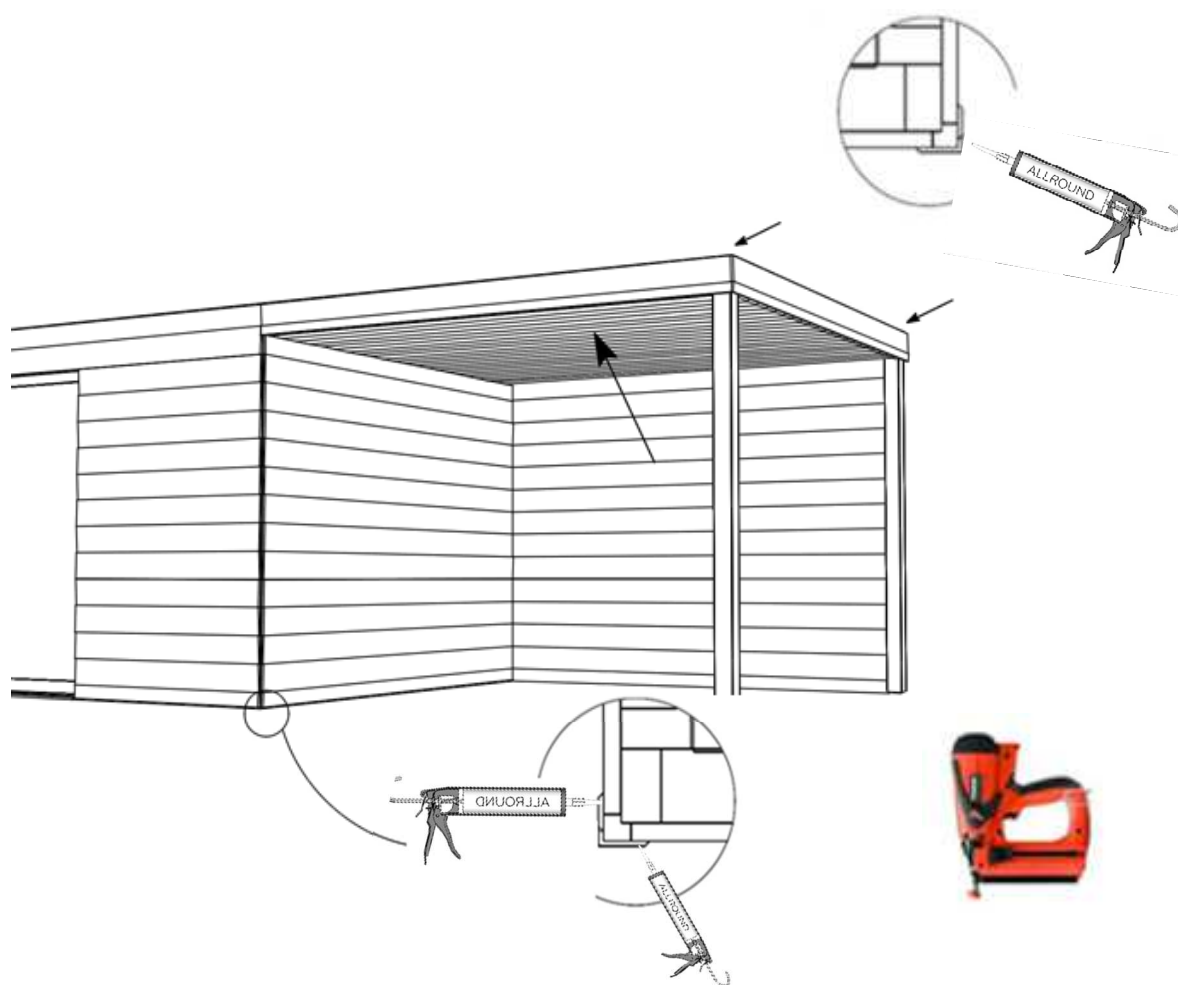

Planchetten vastschieten + extra bevestiging met operal schroeven (elke 2 zwepingen) voorboren met 6.5mm.
 Clouer les planchettes + fixation supplémentaire avec des vis operal (tous les 2 chevron) pré-percer avec 6,5 mm
 Nail the planchets + extra fastening with operal screws (every 2 rafter beam) predrill with 6.5mm
 Planchetten nagelen + extra bestätigen mit operal schrauben (alle 2 Sparrenträger) vorbohren mit 6,5 mm

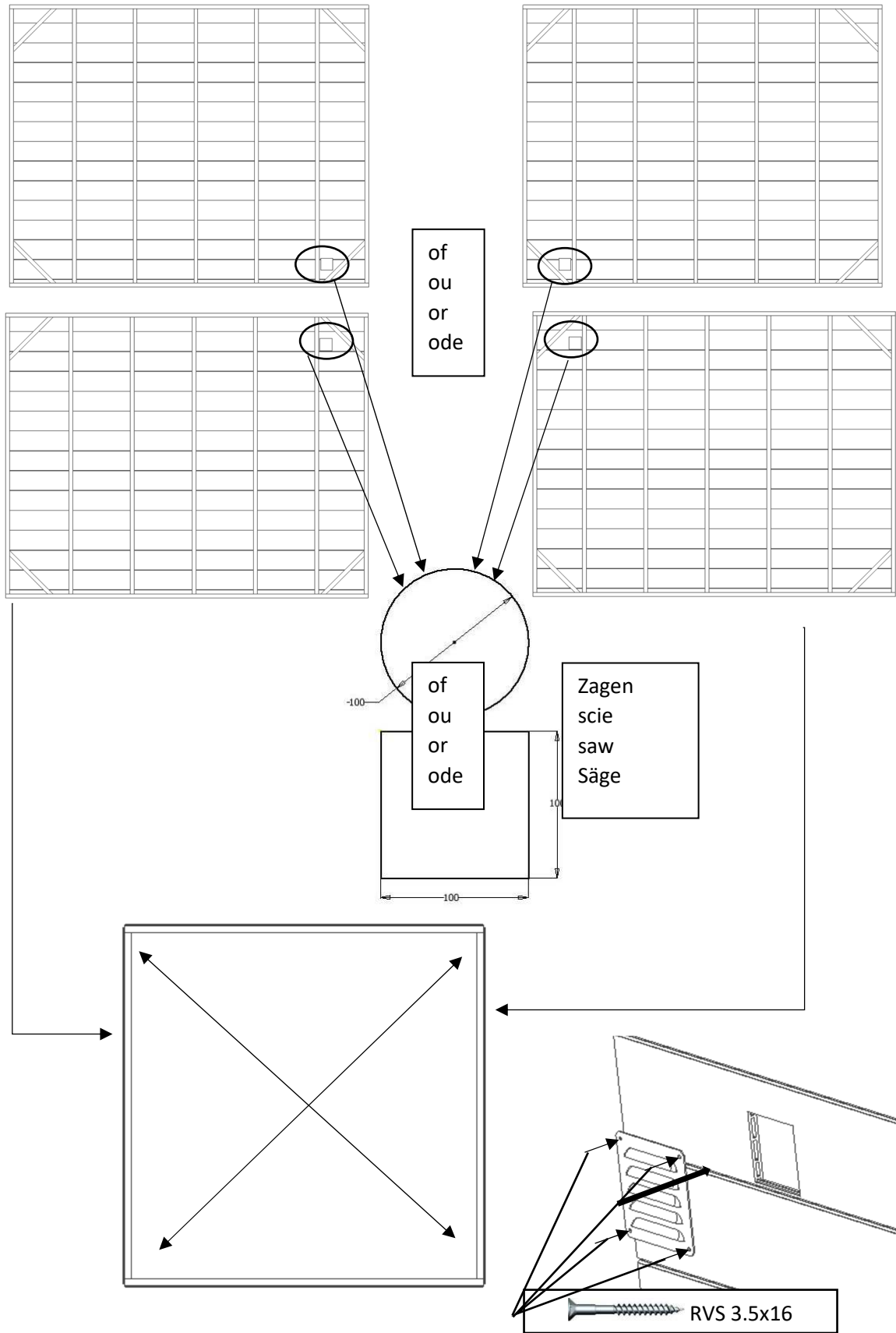

3. PLAATSING EPDM DAKBEDEKKING / POSE DE LA COUVERTURE DU TOIT EPDM / INSTALLATION OF EPDM ROOF COVER / INSTALLATION DER EPDM-DACHABDECKUNG

Hieronder vindt u richtlijnen terug voor het installeren van de dakbedekking van uw tuinhuis.
Veuillez trouver ci-après les instructions pour la mise en œuvre de la couverture de votre abri de jardin.

Below you find the guidelines regarding the installation of the roof cover of your garden house.
Nachstehend finden Sie die Anweisungen für die Umsetzung der Abdeckung Ihres Gartenhaus.

BELANGRIJK: Lees de instructies aandachtig door vooraleer u met de plaatsing van start gaat.
De installatie dient te gebeuren bij droge en vriesvrije weersomstandigheden.

IMPORTANT: Lisez attentivement les instruction avant de commencer l'installation.
Les travaux seront effectués dans de circonstances de temps sec et absence de gel.

IMPORTANT: Read the instructions carefully, before commencement of the installation.
This installation should only take place in dry and frost-free weather conditions.

WICHTIG: Lesen Sie die Anweisungen sorgfältig durch, bevor Sie mit der Installation beginnen.
Die Arbeiten werden bei trockener Witterung und Frostfreiheit durchgeführt.

VOORBEREIDING / PRÉPARATION / PREPARATION / VORBEREITUNG

Het platte dak dient egaal, droog en proper te zijn.

Het dakoppervlak wordt daarvoor eerst afgeborsteld en nagekeken op eventuele uitstekende schroeven of onzuiverheden.

Le toit plat être lisse, sec et propre.

Brossez bien la surface du toit et qu'il n'y a plus d'inégalités (e.g. des aspérités dangereuses ou impuretés).

The flat roof must be smooth, dry and clean.

The roof surface is first brushed off and checked for any protruding screws or impurities.

Das Flachdach muss glatt, trocken und sauber sein.

Die Oberfläche des Daches gut bürsten und prüfen, dass keine Unebenheiten mehr vorhanden sind (z.g. gefährliche Unebenheiten oder Verunreinigungen).

MATERIALEN / MATÉRIAUX / MATERIALS / MATERIAL

U dient zelf over volgende benodigdheden te beschikken: mes, schaar, veegborstel.

Veuillez prévoir les outils suivant : couteau, ciseaux, brosse.

Please foresee the following equipment: knife, scissors, brush.

Bitte stellen Sie auch folgende Werkzeuge zur Verfügung: Messer, Schere, Pinsel

INSTALLATIE / INSTALLATION

3.1 Positionering EPDM folie / Application de la feuille EPDM / Application of the EPDM foil / Positionierung von EPDM-Folie.

- * Benodigdheden / Les outils / Equipment / Werkzeuge
EPDM
- * Uitvoering / Exécution / Execution / Ausführung

- Het EPDM membraan wordt op de grond opgevouwen.
Dépliez la feuille EPDM au sol.
Unfold the EPDM on the floor.
Falten Sie die EPDM-Folie auf den Boden.
- Plaats de folie op het platte dak van uw tuinhuis en vouw open.
Repliez la feuille EPDM et positionnez-la sur le toit de votre abri de jardin.
Place the foil on the flat roof of your garden house and unfold
Falten Sie das EPDM-Blat und positionieren Sie es auf dem Dach ihres Gartenhouse



3.2 Plaatsing hemelwaterafvoer / Installation du tuyau de descente / Installation of rainwater drainage / Installation des Fallrohrs

- * Benodigdheden / Les outils / Equipment / Werkzeuge
Klokboor en aluminium tapbuis.
Scie cloche et tuyau en aluminium.
Bell drill and aluminium spigot.
Lochsäge und Aluminiumrohr.

- *Uitvoering / Exécution / Execution / Ausführung

- Maak in de laagste zijde, al of niet in het hoekpunt van het dak, een gat met diameter 6 cm in de houten structuur. Vouw de EPDM folie hiervoor ca. 1 m terug.
Repliez la feuille EPDM environ 1 m. Forez dans le côté le plus bas, soit dans un coin du toit, un trou d'un diamètre de 6 cm dans la structure en bois.
Make a hole in the lowest side, whether or not at the corner of the roof with a diameter of 6 cm in the wooden structure. In order to do so, one needs to fold back the EPDM foil for approx. 1 m.
Falten Sie die EPDM-Folie ca. 1 m. Bohren Sie auf der untersten Seite, in einder Ecke des Daches, ein Loch mit einem Durchmesser von 6 mm in der Holzkonstruktion.

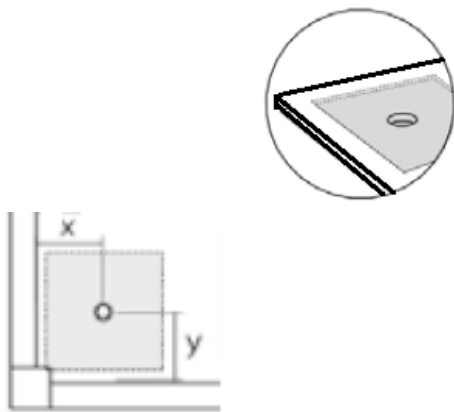

Boor het gat.
Forez le trou.
Drill the hole.
Bohren Sie das Loch.



Verwijder na het boren de houtvezels.
Eliminez le reste des bois de fibre.
Remove the wood fibres after drilling.
Entfernen Sie die Holzfasern nach dem Bohren.

3.3 Verlijming van de EPDM folie / Collage de la feuille EPDM / Bonding of the EPDM foil / Collage des EPDM-Blattes

* Benodigheden / Les outils / Equipment / Werkzeuge

*EPDM folie, Spuitbus met EPDM contactlijm, veegborstel.
Feuille EPDM, Aérosol avec colle de contact EPDM, brosse.
EPDM foil, spray can with EPDM contact adhesive, brush.
EPDM-Folie, Aerosol mit EPDM-Kontaktkleber, Pinsel.*

* Uitvoering / Exécution / Execution / Ausführung

- Vouw de helft van het membraan terug.
Repliez d'abord la moitié de la feuille.
Fold back half of the foil.
Falten Sie die erste Hälfte des Blattes.
- Breng de Bonding Adhesive contactlijm aan op de houten ondergrond én op de achterkant van de EPDM folie met behulp van de bijgeleverde spuitbus (4m²/ spuitbus)
Appliquez la colle de contact Bonding Adhesive sur le fondement en bois et le côté arrière de la feuille EPDM en utilisant l'aérosol (4m²/aérosol).
Apply the Bonding Adhesive contact adhesive on the wooden surface and on the back of the EPDM foil using the supplied spray can (4m² / spray can).
Tragen Sie den Haftkleber mit der mitgelieferten Sprühdose (4 m² / Sprühdose) auf die Holzoberfläche und die Rückseite der EPDM-Folie auf.

LET OP – ATTENTION – ACHTUNG

De EPDM folie moet goed gepositioneerd blijven tijdens de gehele uitvoering. Loop zo weinig over de EPDM folie waar deze net gelijmd is, dit om verschuivingen van de folie te voorkomen.

**Faites en sorte que la feuille EPDM reste bien positionné pendant l'opération de collage.
Afin d'empêcher le déplacement de la feuille EPDM, nous vous conseillons d'éviter de marcher sur la feuille EPDM ou elle vient d'être collée.**

The EPDM foil must remain well positioned during the entire installation. Avoid walking on the EPDM as much as possible, where it has just been glued. This in order to prevent shifting of the foil.

**Bringen Sie die EPDM-Folie gut positioniert an während des Klebesvorgangs, das verhindern.
Bewegen Sie das EPDM-Blatt, wir beraten Sie um zu vermeiden, auf das gerade geklebte EPDM-Blech zu treten.**



- Wanneer de lijm droog is (max. 10min) dient men het EPDM membraan in de lijm terug op zijn plaats te rollen in een zigzag-beweging.
 Une fois que la colle est sèche (après max. 10min), vous devez remettre la feuille EDPM à sa place en zigzag.
 When the glue is dry (max. 10min), the EPDM foil needs to be rolled back into place in a zigzag movement.
 Sobald der Kleber trocken ist (max. 10Min), müssen Sie die EPFM-folie in einer Zick-Zack-Bewegung wieder in ihre position bringen.

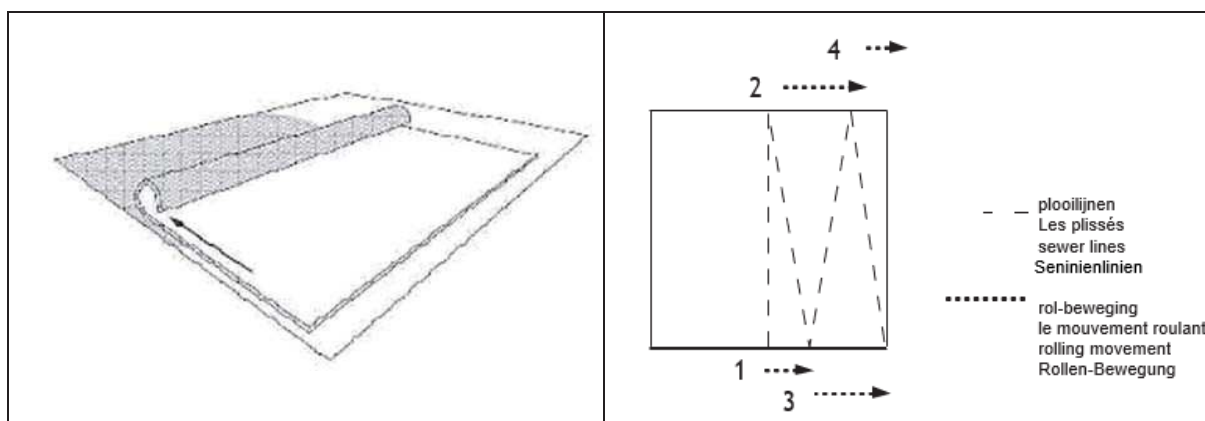

- Bij de laatste zigzag-beweging dient de EPDM folie evenwijdig met de dakrand te komen en met de hand goed in de hoek aangeduwd en afgestreken te worden.
 Quand vous êtes arrivé au dernier mouvement zigzag, il faut mettre la feuille EPDM parallèle au bord du toit, pousser et froter fortement dans le coin.
 With the last zigzag movement, the EPDM foil must be placed parallel to the roof edge and pushed into the corner by hand. then smoothed out.



- Overall goed aandrukken met de hand of met behulp van een zachte borstel.
Pousser fortement partout en utilisant votre main ou une brosse douce.
Press well everywhere, either by hand or by using a soft brush.
Drücken Sie mit der Hand oder einem weichen Pinsel überall hin.



- Loop zo weinig over de EPDM folie waar deze net gelijmd is, dit om verschuivingen van de folie te voorkomen.
Afin d'empêcher le déplacement de la feuille EPDM, nous vous conseillons d'éviter de marcher sur la feuille EPDM ou elle vient d'être collée.
Avoid walking on the EPDM as much as possible, where it has just been glued. This in order to prevent shifting of the foil.
Bewegen Sie das EPDM-Blatt, wir beraten Sie um zu vermeiden, auf das gerade geklebte EPDM-Blech zu treten.
- Vouw de andere helft van het membraan terug en herhaal bovenstaande procedure.
Repliez l'autre partie de la feuille EPDM et recommencer l'opération de collage.
Fold back the other half of the EPDM foil and repeat procedure above.
Falten Sie den anderen Teil der EPMD-Folie und wiederholen Sie den Klebvorgang.

3.4 Afwerking van de hemelwater afvoer / Finition de la descente de l'eau / Finish of water drainage / Den Abstieg des Wassers beenden

- Snij een kruis in de EPDM ter hoogte van het gat.
Coupez une croix dans l'EPDM à l'hauteur du trou.
Cut a cross in the EPDM foil where the hole is located.
Schneiden Sie ein Kreuz in das EPDM auf der Höhe des Lochs

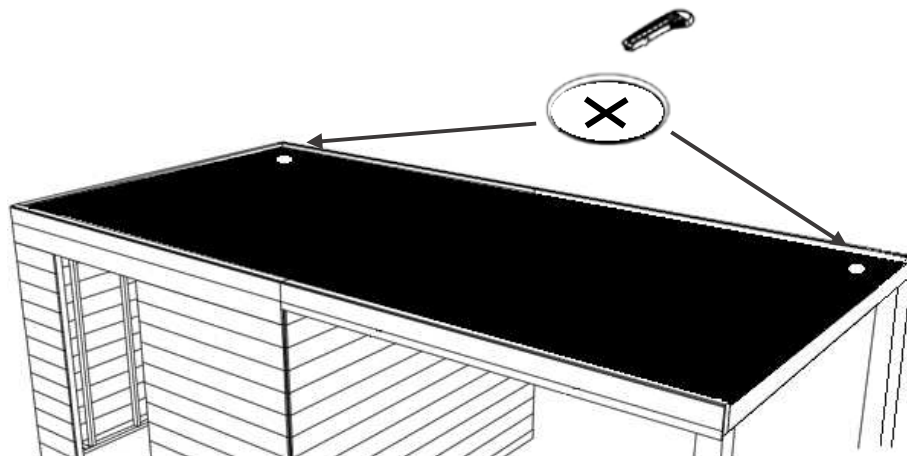

- Breng de primer aan op de EPDM naast de afvoer. Spuit de primer van buitenaf de constructie naar binnen toe, om vlekken te vermijden. Laat deze even uitharden en verlijm de flashing stapsgewijs.
Appliquez le primer sur l'EPDM à côté du drain. Vaporisez l'apprêt de l'extérieur de la structure vers l'intérieur, afin d'éviter les taches. Laissez durcir et collez le flashing pas à pas.
Apply the primer to the EPDM next to the drain. Spray the primer from the outside of the construction towards the inside, in order to avoid spots. Allow it to cure and glue the flashing step by step.
Tragen Sie den Primer auf das EPDM neben dem Abfluss auf. Sprühen Sie die Grundierung von der Außenseite der Struktur nach innen, um Flecken zu vermeiden.
Lassen Sie es aushärten und kleben Sie das Flashen Schritt für Schritt auf.

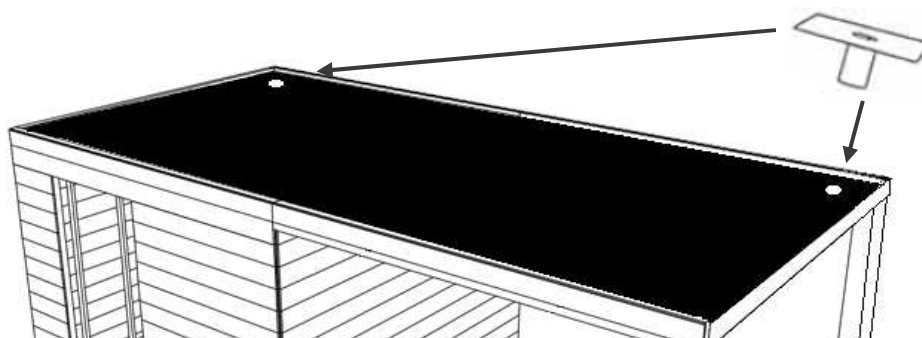

- Snij de EPDM over de kanten met behulp van een mes, zonder de waterdichting hiermee in gevaar te brengen.
Éliminez les feuilles EPDM extras sur le contour du toit, en utilisant un couteau, sans détériorer l'étanchéité.
Remove the additional EPDM foil on the roof edges with a knife, without damaging the waterproofing.
Beseitigen Sie zusätzliche EPDM-Folie auf der Dächkontur mit einem Messer, ohne die Abdichtung zu schaden.

3.5 Afwerking dakranden / Finition du contour du toit / Finish of roof edges / Den Abstieg des Traufe

Afwerking van de dakranden / Finition du contour du toit

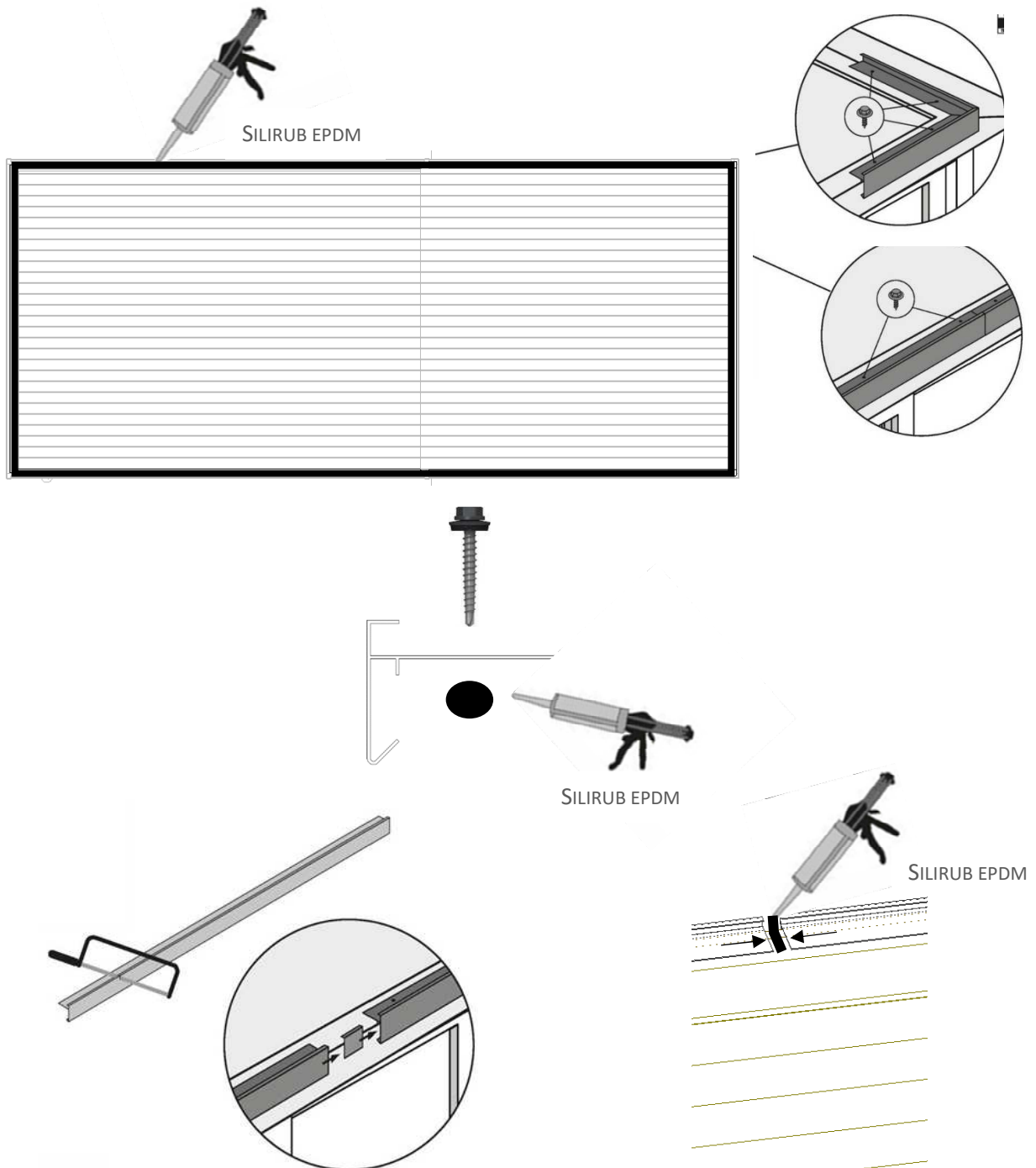

Snij de extra EPDM over de kanten weg met behulp van een mes, zonder de waterdichting daarmee in gevaar te brengen. Eliminez les feuil EPDM extras sur le contour du toit en utilisant un couteau, sans détériorer le colmatage de l'eau.

